

**ITALERI****© S.P.A. 1:35 scale MADE IN ITALY****No. SP 265**

VIA PRADAZZO 6/B I-40012 CALDERARA R.-BO-ITALY CONSERVARE IL PRESENTE INDIRIZZO PER FUTURE REFERENZE / RETAIN THIS ADDRESS FOR FUTUR REFERENCE

M 47 PATTON

This second version of the «Patton series» was developed upon request of the US Forces engaged in the Korean War. It went into production with American Locomotive Corporation in 1950 and saw its first action in Korea. Compared to the M-46 and older predecessor, the M-47 showed some important improvements, such as a stabilizing unit for the weapons and increased firing capacity. Although it had come out a little to play a decisive part on the Korean War theatre, this vehicle proved so versatile that the US soon furnished all NATO armies with it, among them those of the German Federal Republic, Italy, France and others. Even the American Units in Europe used this type well into the late fifties. Moreover, the M-47 was to be found in a lot of armies throughout the world and saw appreciable action. During the Sinal-Wars it was used by the Jordanians, and in the recent war between India and in formed part of the Pakistan Army. In some armed forces, as, e.g. in the Austrian Bundesheer, the M-47 still represents part of the standard equipment.

Technical data: Length: 6,38m; Width: 3,51m; Height: 2,95m; Loader weight: 44t; Engine: Continental model AV-1790-5B; Max. speed on road: 48Km/h; Max. load range on road: 128km; Armament: n°1 gun 90mm; n°2 MG cal. 50; n°1 MG cal. 30; Crew: 5 Man.

Dieser zweite Vertreter der «Patton-Serie» ging nach zahlreichen Versuchen im Jahre 1950 in die Serienfertigung, nachdem der Ruf nach einem kampfstärkeren und besser gepanzerten, mittleren Kampfpanzer im Koreakrieg immer lauter wurde. Im Mai 1951 liefen die ersten M-47 bei American Locomotive Corporation vom Band. Der Panzer wies gegenüber dem M-46 und noch älteren Modellen einige wesentliche Verbesserungen auf, darunter eine Waffenstabilisierungsanlage und höhere Feuergeschwindigkeit. Zu spät, um im Koreakrieg noch eine entscheidende Rolle zu spielen, wurde der M-47 dann rasch an die NATO-Armeen geliefert, darunter an die Bundesrepublik, Italien, Frankreich u.a. Auch die amerikanischen Einheiten in Europa führen diesen Typ noch bis in die späten 50er Jahre. Ausserdem war der M-47 in einer ganzen Reihe von anderen Armeen zu finden, wo er auch seine Feuertaufe erhielt. So in den Sinal-Kriegen, wo der Patton von den Jordanern eingesetzt wurde, und auch im Indisch-Pakistanischen Krieg, wo der M-47 auf pakistanischer Seite fuhr. Für manche Armeen, so z.B., die Österreichische, stellt der Typ immer noch einen Teil des Hauptinventars dar.

Technischen daten: Länge: 6,38m; Breite: 3,51m; Höhe: 2,95m; Maxgewicht: 44t; Motor: Continental model AV-1790-5B; MaxGeschwindigkeit auf den Strassen: 48Km/h; Reichweite auf den Strassen: 128km; Bewaffnung: n°1 Kanone 90mm Geschütz; n°2 MG kal. 50; n°1 MG kal. 30; Besatzung: 5 Mannen.

Après avoir subi de nombreuses modifications, ce second modèle de la série des Patton entra en production de série en 1950. Il fut rapidement reconnu durant la guerre de Corée comme le char de combat moyen le plus puissant et le mieux protégé. L'American Locomotive Corporation commença à livrer les premiers M-47 en mai 1951. Le M-47 présentait, comparé au M-46 et aux autres blindés plus anciens, des améliorations déterminantes, comme un système de stabilisation du canon et une plus grande rapidité de tir. Après avoir joué un rôle décisif dans la guerre de Corée, le M-47 équipa les armées de l'OTAN, notamment l'Allemagne Fédérale, l'Italie, la France, etc. L'armée américaine stationnée en Europe utilisa le Patton M-47 jusqu'à la fin des années 50. Le M-47 fut à l'épreuve du feu dans de nombreuses armées. Ainsi, durant la guerre du Sinaï, où il fut utilisé par le Jordaniens, et durant la guerre Indo-Pakistanaise où il combattit dans l'armée Pakistanaise, de nombreuses armées, comme l'armée Autrichienne, utilisent encore ce modèle à l'heure actuelle.

Données techniques: Longueur: 6,38m; Largeur: 3,51m; Hauteur: 2,95m; Poids max: 44t; Moteur: Continental model AV-1790-5B; Vitesse max. sur route: 48Km/h; Autonomie avec charge max. sur route: 128km; Armement: n°1 Canon de 90mm; n°2 MG cal. 50; n°1 MG cal. 30; Equipage: 5 Hommes.

La segunda versión de la serie «Patton» fue desarrollada a pedido de las Fuerzas USA implicadas en la Guerra de Corea. Fue fabricada en 1950 por la American Locomotive Corporation, y tuvo su bautismo de fuego en Corea. Comparado con el M-46 y sus predecesores, el M-47 contaba con importantes mejoras, tales como una unidad estabilizadora para sus armas, y un incremento en su potencia de fuego. Aunque surgió un poco tarde para jugar un papel decisivo en Corea, este vehículo demostró ser tan versátil que USA inmediatamente lo suministró a los ejércitos de la NATO, tales como Alemania, Italia, Francia, España, y otros. En las unidades USA destinadas en Europa se estuvo utilizando este carro hasta finales de los años cincuenta. Además el M-47 también formó parte de los ejércitos de otros muchos países en todo el mundo, tomando parte en muchas acciones. Durante las guerras del Sinaí fue utilizado por los jordanos, y en la reciente guerra entre la India y el Pakistán formó parte del ejército paquistaní. En algunos ejércitos tales como Austrian Bundesheer, el es parte de su equipo estándar.

Datos técnicos: Longitud: 6,38m; Anchura: 3,51m; Altura: 2,95m; Peso máximo: 44t; Motor: Continental modelo AV-1790-5B; Velocidad máxima en carretera: 48Km/h; Autonomía: 128km; Armamento: n°1 cañon de 90mm; n°2 MG cal. 50; n°1 MG cal. 30; Tripulación: 5 Hombres.

Utilizar el pegamento específico para plástico (poliestereno).
Utilizar el pegamento y las pinturas en un ambiente aireado y lejos de fuentes de calor.
Para menores de 14 años es aconsejable la asistencia de un adulto.



Pegamento sólido (atòxico)
MODEL MASTER Ref. 03 996

El pegamento sólido en tubo (atòxico) se extiende mediante la punta del tubo.



Pegamento líquido (tòxico)
MODEL MASTER Ref. 03 999

El pegamento líquido (tòxico) se extiende con el pincelito.

**DISTRIBUIDOR EXCLUSIVO:****CASA GALAN, S.A.**PJE. DELS GARROFERS, 12
08021 BARCELONA

T: 932000136 • FX: 932021568

<http://www.hobbygalan.com>e-mail: hobbygalan@hobbygalan.comDisponibile todo el catalogo **ITALERI****Dragon, Zvezda** y pinturas **MODEL MASTER****(E) INFORMACION IMPORTANTE SOBRE ESTA MAQUETA**

- 1) Juguete no apto para menores de 3 años. Las partes pequeñas podrían ser ingeridas o aspiradas.
- 2) Presencia de extremidades apuntadas funcionales al montaje del modelo mismo.
- 3) Tenga cuidado al utilizar las herramientas y cuchillas de trabajo, ya que pueden causarle daños personales.
- 4) **ATENCIÓN:** Las pinturas recomendadas para esta maqueta son solo para modelistas adultos.
- 5) Conservar la presente dirección para futuras referencias.

ITALERI S.P.A.

Via Pradazzo, 6/B - 40012 CALDERARA DI RENO (BO)
ITALY

ATTENZIONE - Consigli utili!

Prima di iniziare il montaggio studiare attentamente il disegno. Staccare con molta cura i pezzi dalle stampe, usando un taglia-balsa oppure un paio di forbici e togliere con una piccola lima o con carta vetro fine eventuali sbavature. Mai staccare i pezzi con le mani. Montarli seguendo l'ordine delle numerazione delle tavole. Eliminare dalla stampata il numero del pezzo appena montato facendogli sopra una croce. Le frecce nere indicano i pezzi da incollare, le frecce bianche indicano i pezzi da montare senza colla. Usare solo colla per polistirolo. **A - B - C...** Le lettere ai lati dei numeri indicano la stampata ove si trova il pezzo da montare. I pezzi sbarrati da una croce non sono da utilizzare.

ACHTUNG - Ein nützlicher Rat!

Vor der Montage die Zeichnung aufmerksam studieren. Die einzelnen Montageteile mit einem Messer oder einer Schere vom Spritzling sorgfältig entfernen. Eventuelle Grate werden mit einer Klinge oder feinem Schmirgelpapier beseitigt. Keinesfalls die Montageteile mit den Händen entfernen. Bei der Montage der Tafelnummerierung folgen. Pfeile zeigen die zu klebenden Teile während die weissen Pfeile die ohne Leim zu montierenden Teile anzeigen. Bitte nur Plastikklebstoff verwenden. **A - B - C...** Die Buchstaben neben den Nummern zeigen, auf welchem Spritzling der zu montierende Teil zu finden ist. Die mit einem Kreuz markierten Teile sind nicht zu verwenden.

ATENCIÓN - Consejos útiles!

Estudiar las instrucciones cuidadosamente antes de comenzar el montaje. Separar las piezas de las bandejas con un cuchillo afilado o un par de tijeras y retirar el exceso de plástico o rebaba. No arrancar las piezas. Montar las piezas en orden numérico. Utilizar SOLAMENTE pegamento para plástico y en poca cantidad para evitar que se dane el modelo. Las flechas negras indican las piezas que se deben pegar juntas. Las flechas blancas indican las piezas que deben ensamblarse SIN usar pegamento. **A - B - C...** Las letras indican en que bandeja se encuentran las piezas. Pintar las piezas pequeñas antes de separarlas de la bandeja. Retirar la pintura de los lugares por donde se deben pegar las piezas.

HUOMIO - Käytännöllisiä neuvoja

Tutki kokoonpano-ohjeita tarkkaan ennenkuin aloitat. Irroita osat askartelu-veitsellä tai saksilla ja poista ylimääräiset jäljet esim. hiekkapaperilla. Älä koskaan irroita osia väantämällä. Kokoa osat numero järjestyksessä. Käytä vain muoviliimaa ja säätäväsesti hyvän työtäjien aikaansaamiseksi. Mustat nuolet merkitsevät saumojen liimasta. Vaikoiset nuolet taas ettei liimaa käytetä. **A - B - C...** Nämä kirjaimet osoittavat millä levyllä osat ovat. Ristillä merkityttä osia ei käytetä. Pienet osat kannattaa maalata ennen irrottamista. Muista poistaa maali tai kromaus liimaukohdista.

ATTENTION - Useful advice!

Study the instructions carefully prior to assembly. Remove parts from frame with a sharp knife or a pair of scissor and trim away excess plastic. Do not pull of parts. Assemble the parts in numerical sequence. Use plastic cement ONLY and use cement sparingly to avoid damaging the model. Black arrows indicate parts to be glued together. White arrows indicate on which frame the parts must be assembled WITHOUT using cement **A - B - C...** These letters indicate on which frame the parts will be found. Paint small parts before detaching them from frame. Remove paint-where parts are to be cemented. Crossed out parts must not be used.

ATTENTION - Conseils utiles!

Avant de commencer le montage, étudier attentivement le dessin. Détacher avec beaucoup de soin les morceaux des moules en usant un massicot ou bien un pair de ciseaux et couper avec une petite lame avec de papier de verre fin ébarbagés éventuels. Jamais détacher les morceaux avec le mains Monter les en suivant l'ordre de la numération des tables. Eliminer de la moule le numéro de la pièce qui vient d'être montée, en le bifant avec une croix. Les flèches noires indiquent les pièces à coller, les flèches blanches indiquent les pièces à monter sans colle. Employer seulement de la colle pour polystyrol. **A - B - C...** Les lettres aux côtés des numéros indiquent la moule où se trouve la pièces à monter. Les pièces marquées par une croix ne sont pas à utiliser.

OBSI! Några goda råd.

Innan man börjar bygga modellen skall man noga studera ritninge samt noga kontrollera att alla delarna finns med. Alla smådelar skall; målas medan de sitter kvar i sin ram. Bryt aldrig av en del från ramen, skär alltid försiktigt med en hobbykniv. Ev. grader avlägsnas enkelt med samma kniv. Vid hopsättningen göj; nummereringen. Stryk efterhand nurret på ritningen under monteringen. Svart pilar betyder att delen skall limmas, vita pilar att delen kan monteras utan lim. Använd endast lim avsett för polystyren. **A - B - C...** Bokstäverna visa på vilken ram man finner delen. Överkorsade delar skall ej användas.

Instrucciones de pintado: Los números de código de color indicados son los de las pinturas ITALERI

MODEL MASTER

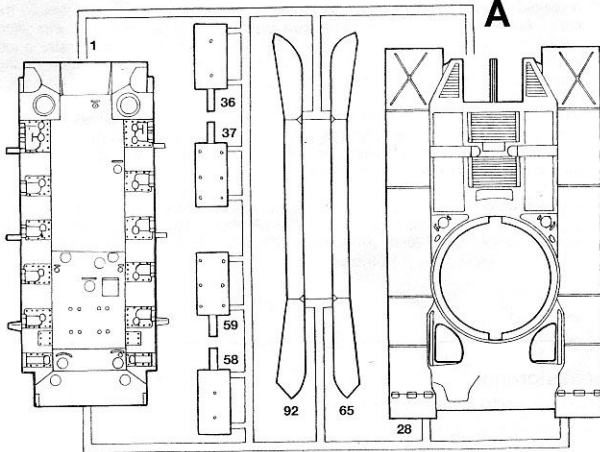
**A**

1711 MODEL MASTER
F.S. 34087
Olive Drab
Olive (M)
Verde Oliva (O)
Olive Sale (M)
Verde Oliva

B

1745 MODEL MASTER
F.S. 17875
Insignia White
Signalweiss (G)
Bianco Segnale (L)
Blanc Insignes (B)
Bianco Insignia

C

1749 MODEL MASTER
F.S. 37038
Flat Black
Schwarz (M)
Nero (O)
Noir Mat (M)
Negro Mate

D

1785 MODEL MASTER
Rust
Rost
Ruggine
Rouille
Herrumbre

E

1401 MODEL MASTER
Aluminium Plate (Metalizer)
Aluminium (Metalizer)
Aluminio (Metalizer)
Aluminium (Metalizer)

F

1405 MODEL MASTER
Gun Metal (Metalizer)
Stahlblau (Metalizer)
Metallo Scuro (Metalizer)
Gris Metal (Metalizer)
Metal / Cañon

G

1503 MODEL MASTER
Red
Rot (G)
Rosso (L)
Rouge (B)
Rojo

H

1546 MODEL MASTER
Silver
Silber
Argent
Argent
Plata

I

1736 MODEL MASTER
Leather
Leder (M)
Cuico (O)
Cuir (M)
Cuero

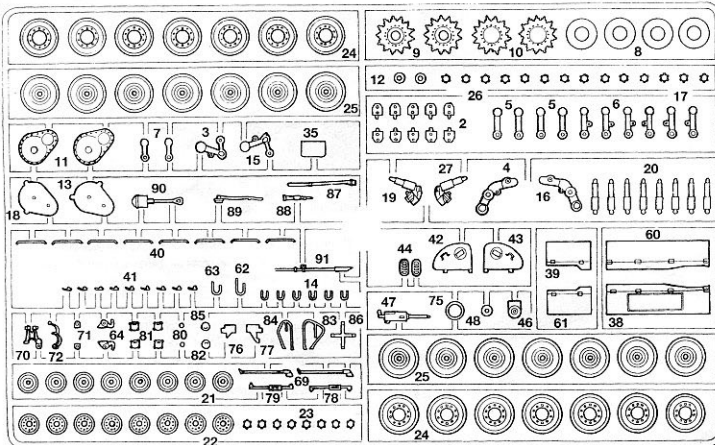
B**L**

1516 MODEL MASTER
Skin Tone
Hautfarbe Weiß
Color Carne
Teint Blanc
Cutis

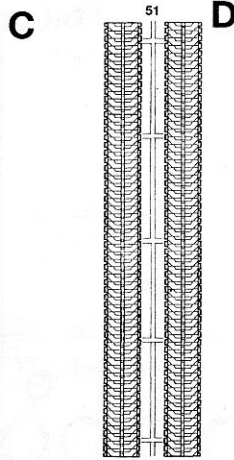
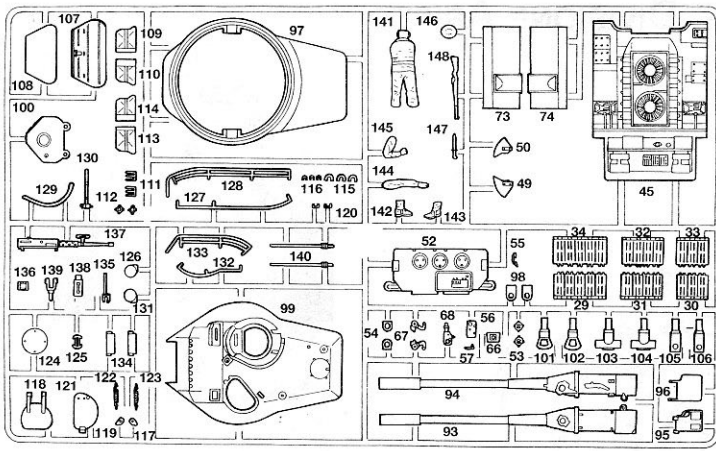

1

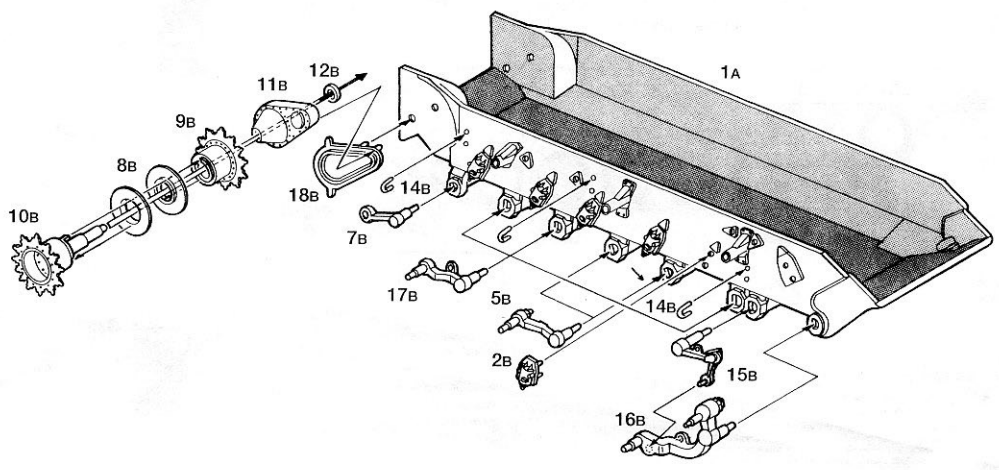
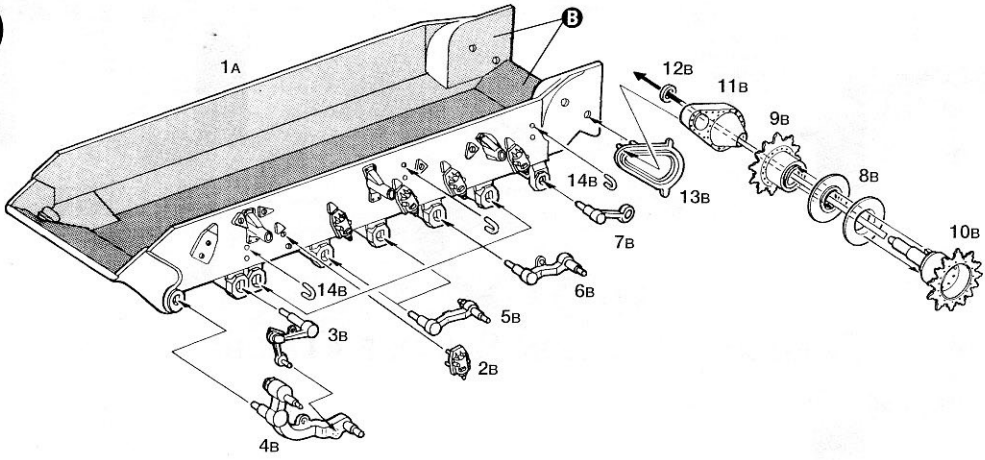

2

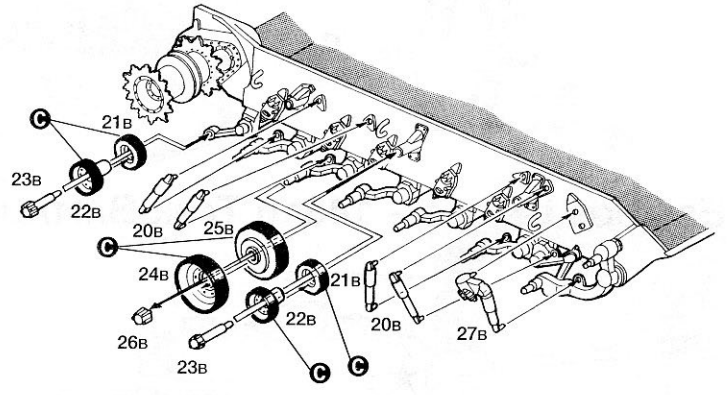
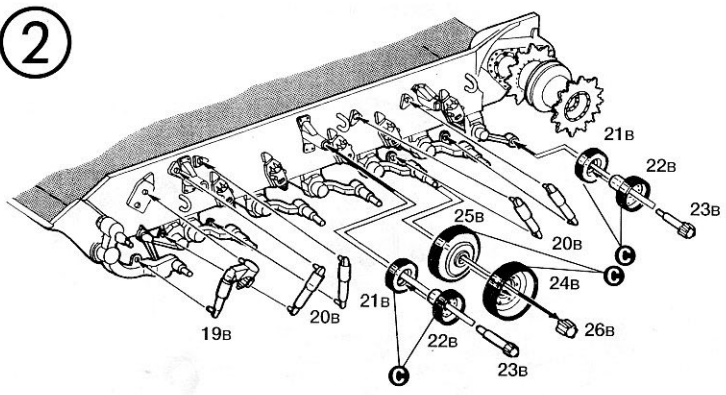

3

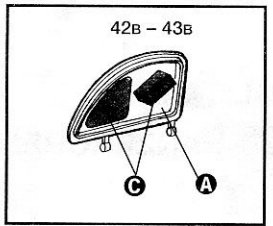
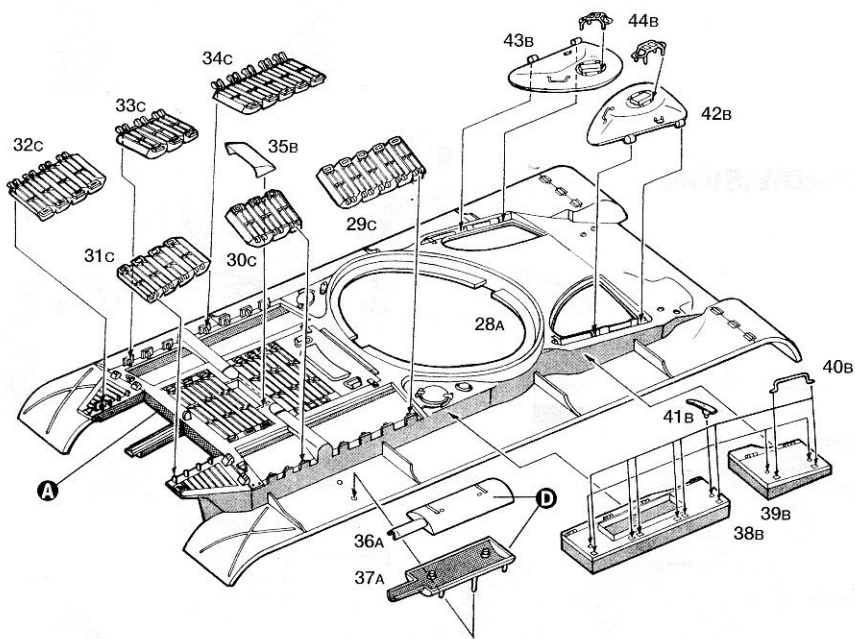

4

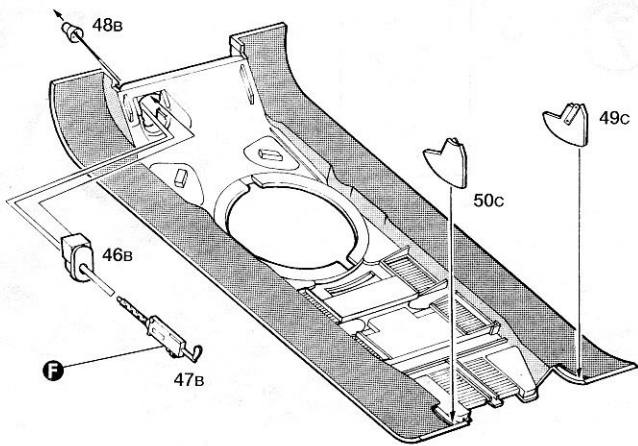
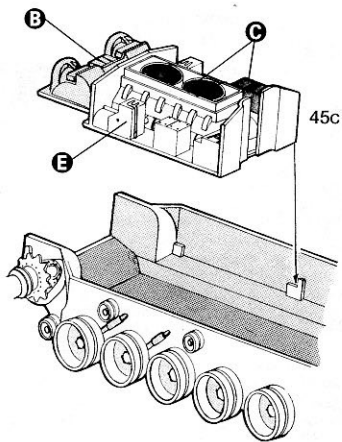

5

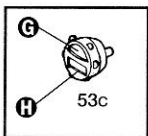
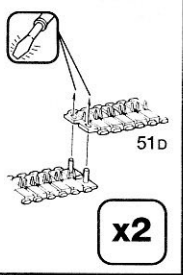
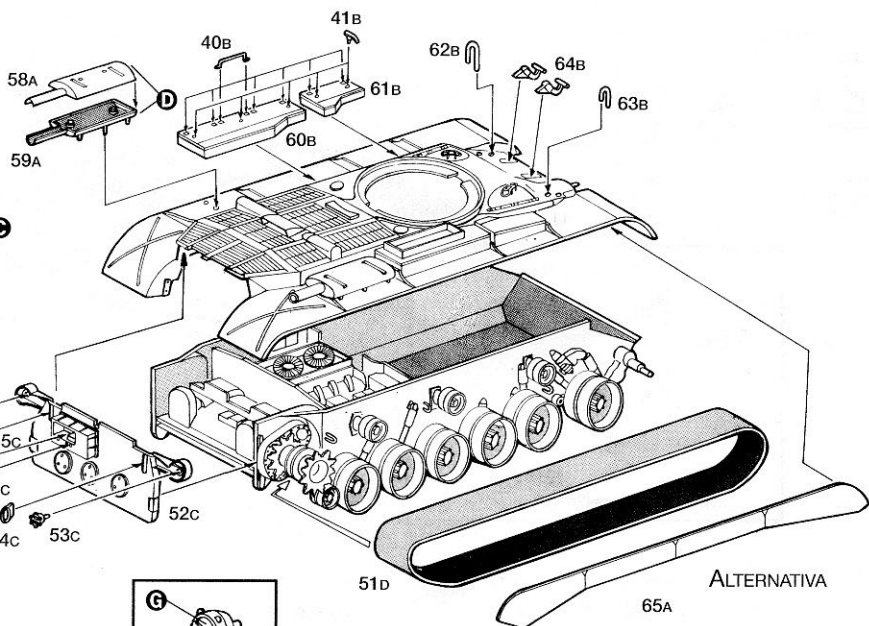
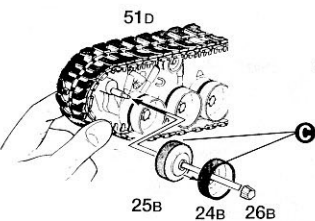

6

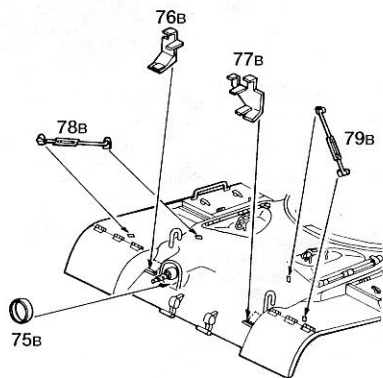
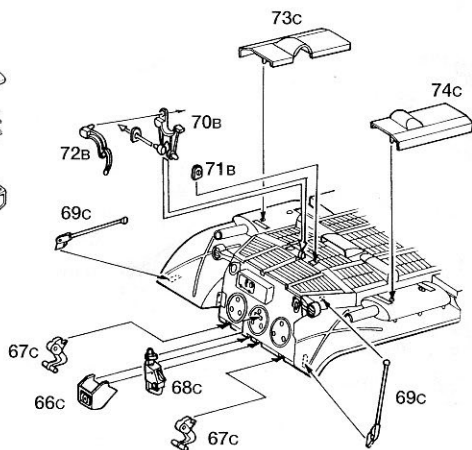
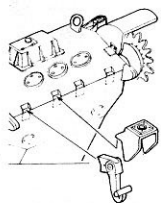

les
: la
UX
47
lus
du
: la
ine
: le
de
le
rée
re

ids
/h;
m;

ras
an
on
no
de
ste
los
las
de
es.
rra
os

to:
ra:
y"1

an
fel
ue
yo

7

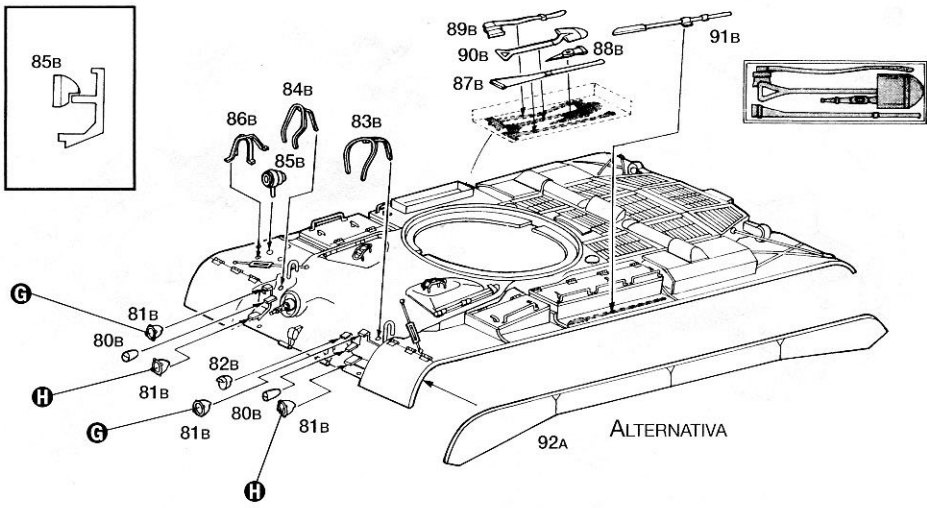

8

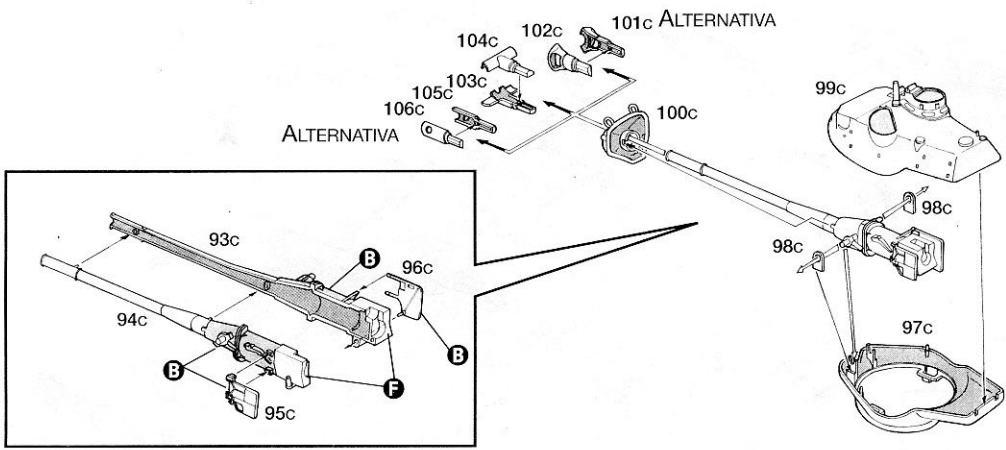

9

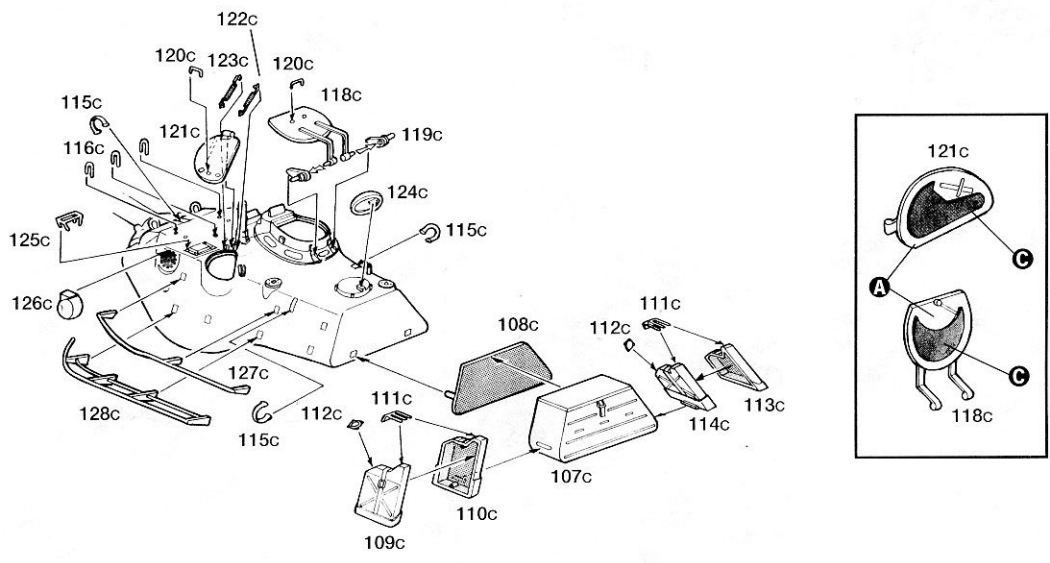

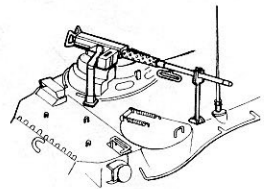
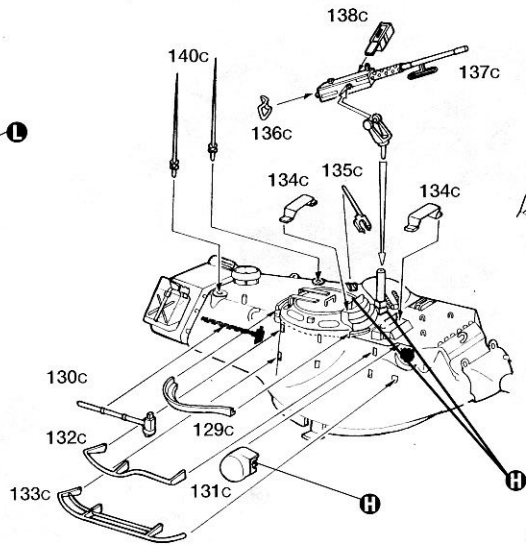
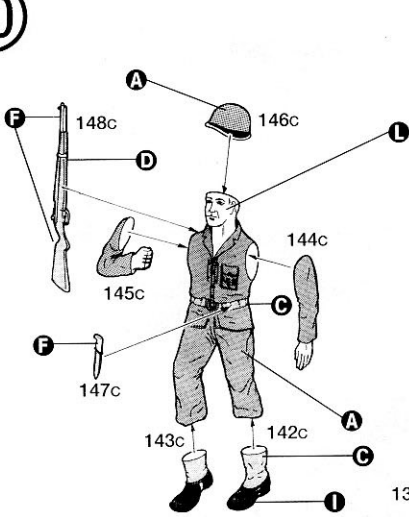

ESTADOS UNIDOS - 143RD TANK BATTALION

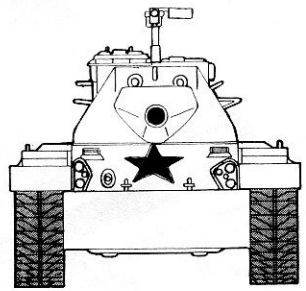
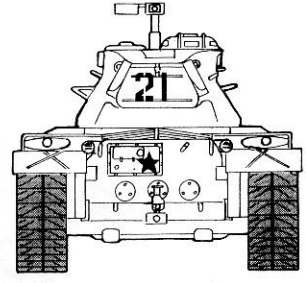
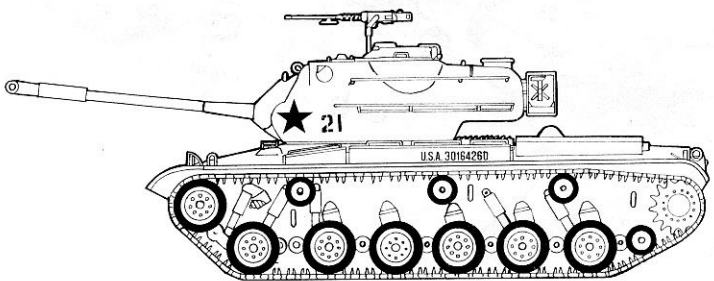

- 1711 MODEL MASTER
- F.S. 34087
- Olive Drab
- Olive (M)
- Verde Oliva (O)
- Olive Sale (M)
- Verde Oliva
- Acril E7873

ALEMANIA
2º PANZERGRENADIERDIVISION

312

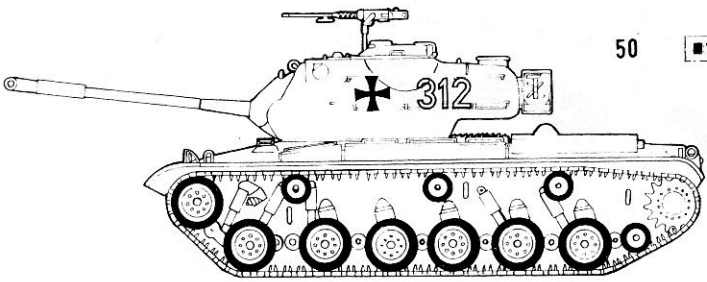
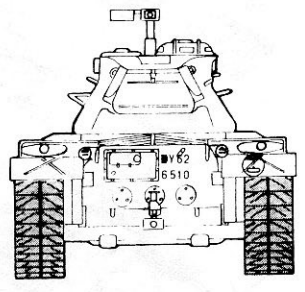
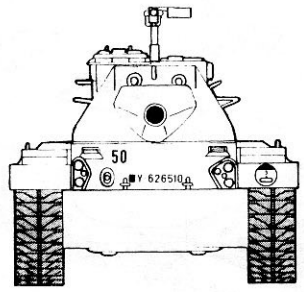

- 50
- Y 626510
- 62
- 6510

- 1711 MODEL MASTER
- F.S. 34087
- Olive Drab
- Olive (M)
- Verde Oliva (O)
- Olive Sale (M)
- Verde Oliva
- Acril E7873

ITALIA – DIVISIONE ARIETE

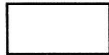
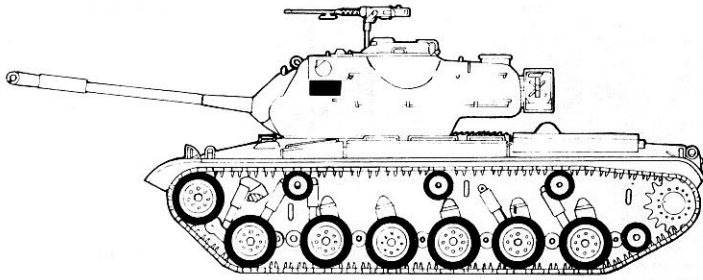

1710 MODEL MASTER
F.S. 34079
Dark Green
Dunkelgrün (M)
Verde Scuro (O)
Vert Foncé (M)
Verde Oscuro
Acril 7953

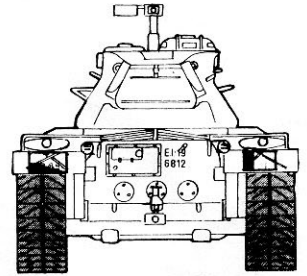
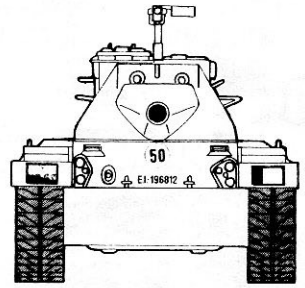

FRANCIA – DIVISION BLINDÉE «TRIER»

LA TOUR D'AUVERGNE

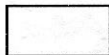
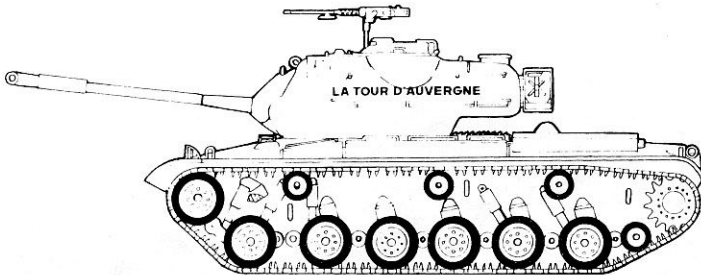

1711 MODEL MASTER
F.S. 34087
Olive Drab
Olive (M)
Verde Oliva (O)
Olive Sale (M)
Verde Oliva
Acril E7873



Instrucciones Para la aplicación de las calcomanías: cortar las requeridas, sumergirlas en un recipiente de agua limpia durante 1/2 minuto, colocar las calcomanías sobre el modelo, haciéndolas deslizar sobre el papel. Para una mejor adherencia, presionarlas con un trapo limpio.

